



MANUALE USO E MANUTENZIONE
USER AND MAINTENANCE HANDBOOK

MODELLI/MODELS
CT055E CT045 CM025



**ATTENZIONE:
LEGGERE ATTENTAMENTE IL PRESENTE LIBRETTO
DI ISTRUZIONI PRIMA DI ACCENDERE LA
CENTRALE ASPIRANTE**

**TENERE LE ISTRUZIONI SEMPRE IN EVIDENZA
PER UNA RAPIDA CONSULTAZIONE**

**CONSERVARE CON CURA
IL PRESENTE LIBRETTO DI ISTRUZIONI**

**ATTENTION:
READ CAREFULLY THE PRESENT HANDBOOK OF
INSTRUCTIONS BEFORE STARTING UP THE
CENTRAL SUCTION DEVICE**

**KEEP THIS MANUAL OF INSTRUCTIONS ALWAYS IN EVIDENCE
FOR A RAPID CONSULTATION**

SAVE CAREFULLY THE PRESENT HANDBOOK

. <i>introduzione</i>	5
. <i>Introduction</i> -----	5
. <i>impieghi non consentiti</i>	6
. <i>not allowed operationd</i> -----	6
. <i>modo di impiego</i>	7
. <i>operatin instruction</i> -----	7
. <i>dati di identificazione</i>	8
. <i>Identification data</i> -----	8
. <i>Dati di fabbricazione</i>	9
. <i>Manufactoring data</i> -----	9
. <i>installazione</i>	10
. <i>consegna e movimentazione</i>	10
. <i>collegamento alla rete elettrica</i>	10
. <i>installing</i> -----	10
. <i>delivery and handling</i> -----	10
. <i>connecting to the electric system</i> -----	10
. <i>utilizzo</i>	11
. <i>manutenzione periodica</i>	11
. <i>use</i> -----	11
. <i>scheduled maintenance</i> -----	11
GARANZIA	13
WARRANTY CONDITIONS -----	13

. introduzione

Spettabile Cliente,

La ringraziamo dell'acquisto da Lei fatto che sicuramente sarà all'altezza delle sue aspettative.

Lei ha acquistato un prodotto tecnologicamente all'avanguardia. Questa centrale Aspirante è dotata di elettronica a microprocessore che controlla, in ogni istante del suo utilizzo, tutti i parametri che le permettono di operare sempre nella massima sicurezza ed efficienza. La Centrale Aspirante utilizza varie tipologie di motori monofase ad alta efficienza che permettono di avere sempre a disposizione una elevata potenza aspirante.

Questo importante manuale descrive le funzioni della vostra centrale aspirante ed i consigli per assicurare la massima durata di tutti i suoi componenti.

Prima di utilizzarla è indispensabile leggere le istruzioni fornite nelle varie sezioni.

Il produttore attinge ad una ventennale esperienza nella progettazione e costruzione di aspiratori per gli usi più svariati e, da sempre, è attento al rispetto dell'ambiente ed ai sistemi di filtraggio dell'aria.

La Centrale Aspirante è stata realizzata nel rispetto delle normative della direttiva macchine 89/392 CEE (nelle pagine successive è riportato il certificato di conformità). Prima di essere consegnata, per garantirne il corretto funzionamento, è stata collaudata in ogni sua parte secondo le procedure previste dalla normativa CE.



Questa simbologia verrà utilizzata per ricordare all'operatore di prestare la massima attenzione su operazioni che possono provocare lesioni, fino alla morte, all'operatore stesso oppure a persone o animali presenti nelle vicinanze.

Inoltre le operazioni richiamate da questa simbologia potrebbero causare danneggiamenti anche irreparabili all'aspiratore.

INTRODUZIONE

E' importante che la Centrale Aspirante sia condotta da persone responsabili che ne mantengano il corretto utilizzo di funzionamento, manutenzione e riparazione.

Nel caso sorgessero problemi di funzionamento, consultare sempre il costruttore. La finalità del presente manuale è quella di far conoscere all'operatore tutte le sue funzionalità, in modo da poter operare sempre nella massima sicurezza.

E' responsabilità dell'acquirente accertarsi che la Centrale Aspirante venga utilizzata da persone che abbiano preso visione del presente manuale d'uso.

L'acquirente non è autorizzato a modificare, manomettere ed utilizzare la Centrale Aspirante per funzioni non riportate nel presente manuale, pena

l'invalidazione della garanzia e l'esonero da ogni responsabilità, sugli eventuali danni a cose e persone, del costruttore. In caso di smarrimento o danneggiamento del presente manuale di istruzioni, si prega di contattare il costruttore.

. Introduction

Dear Customer,

We wish to thank you for your purchase, which will certainly meet your requirements.

You have purchased a state-of-the-art product. This suction device is endowed with an electronic microprocessor that constantly checks all parameters in order for you to always operate safely and effectively.

The Central Suction Device (CSD) uses different types of highly effective single-phase motors that always guarantee excellent suction performances. These important instructions describe the CSD functions and provide useful advice to ensure all components best performances. Before using the CSD, please read the instructions provided for the different sections. The manufacturer has a 30-year-experience in designing and manufacturing suction devices for different purposes and has always been sensitive to environmental protection issues and air filtering systems. The CSD has been manufactured according to EEC machinery directive 89/392 EEC (in the following pages you will find the conformity certification). Prior to delivery, the suction device has been carefully tested according to the procedures mentioned in the CE directive, in order to guarantee its correct functioning.



These symbols will be used to remind the operator to pay attention to operations that may cause lesions, including death, to the operator or to other people or animals nearby. Furthermore, the operations indicated by these symbols may cause damages, even irreparable ones, to the suction device.

INTRODUCTION

It is important that the CSD be used by responsible people who can guarantee for its correct use, maintenance and fixing. In case of problems, always contact the manufacturer. These instructions are aimed at describing all functions, in order for the operator to always use the device safely. The purchaser is responsible for the CSD being used by personnel who have read these instructions prior to use.

The purchaser is not allowed to modify, break open and use the CSD for purposes other than the ones described in this handbook, under penalty of invalidating the warranty and exonerating the manufacturer from every responsibility for possible damages to people or things. In case of loss of or damages to this handbook, you are kindly requested to contact the manufacturer.

. impieghi non consentiti



- Non aspirare liquidi.
 - Non aspirare senza la cartuccia filtrante.
 - Non aspirare sostanze infiammabili (p.es. benzine, diluenti acidi, ecc.)
 - Non aspirare sostanze esplosive
 - Non aspirare sostanze che mescolandosi con l'aria possano dare origine ad esplosioni.
 - Non aspirare in ambienti con presenza di vapori di benzine, diluenti o gas esplosivi.
 - Non aspirare corpi incandescenti (p.es. tizzoni ardenti o mozziconi di sigarette ancora accesi).
 - Non aspirare sostanze tossiche (p.es. toner di fotocopiatrice, amianto, ecc.)
 - Non aspirare frammenti di vetro quando presente il sacco carta.
- In caso sorgessero dei dubbi sul tipo di materiale da aspirare, si prega di contattare il distributore o il costruttore.



. NORME GENERALI

- Leggere il manuale di istruzione prima di procedere all'utilizzo.
- Non tentare di riparare la parte elettrica dell'apparecchio. Ogni operazione di riparazione e manutenzione deve essere eseguita da assistenza tecnica specializzata.
- Far mettere in opera la Centrale Aspirante da personale qualificato.
- Installarla in un luogo protetto dalla pioggia, da eccessiva umidità e sbalzi termici.
- Verificare che l'impianto elettrico a cui collegata sia idoneo ed efficiente.
- Verificare che la tensione di rete presente nella presa di alimentazione corrisponda a quella riportata sull'etichetta di targa.
- Verificare che tutti i dispositivi di sicurezza siano efficienti.
- Verificare che la centrale non abbia subito urti o danneggiamenti.
- Non avviare in caso di avaria vera o presunta
- Verificare che il cavo di alimentazione non presenti abrasioni, usure o danneggiamenti
- Accertarsi che la cartuccia filtro o il sistema filtrante sia correttamente montato.
- Non permettere ai bambini di avvicinarsi o giocare vicino alla centrale aspirante o alle bocchette di aspirazione durante l'uso
- Non dirigere il tubo di aspirazione verso persone o animali.



NON E' PERMESSO ALL'UTENTE NESSUN INTERVENTO SULLA PARTE ELETTRICA DELLA CENTRALE ASPIRANTE
- PERICOLO DI MORTE

. not allowed operationd



. NOT ALLOWED AND STRICTLY FORBIDDEN OPERATIONS

- Don't intake liquids.
- Do not operate without the filtering cartridge.
- Do not suck flammable substances (e.g.: petrol, acid diluents, and so on)
- Do not suck explosive substances
- Do not suck substances that may lead to explosions if on contact with the air
- Do not operate in presence of petrol, diluents or explosive gas steam.
- Do not suck incandescent objects (burning embers, still burning cigarette ends)
- Do not suck toxic substances (e.g.: photocopier toner, asbestos, and so on)
- Do not suck fragments of glass when the paper bag is inserted. In case of doubts regarding what type of material may be in-taken, please contact the manufacturer or the distributor.



. GENERAL INSTRUCTIONS

- Read the instruction manual prior to use.
- Do not try to fix the electric part of the device. Fixing and maintenance operations must be carried out by specialized service only.
- The CSD may be started up by qualified personnel only.
- Install it in a place protected from rain, excessive moisture and sudden changes of temperature.
- Check that the electric device the CSD is connected to is efficient and suitable.
- Check that the voltage in the power supply socket corresponds to the voltage marked on the label.
- Check that all safety devices are efficient
- Check that the CSD hasn't been damaged or hit.
- Do not start in case of suspected or real failure.
- Check that the power supply electric cable hasn't been damaged, consumed or scraped off .
- Check that the filtering cartridge or the filtering system are correctly installed.
- Do not allow children in the area near to the CSD or to the suction openings while operating.
- Do not direct the suction pipe towards persons or animals.



USERS ARE NOT ALLOWED TO MODIFY THE ELECTRIC PART OF THE CENTRAL SUCTION DEVICE ⚡ DANGER OF DEATH

. modo di impiego

La Centrale Aspirante in vostro possesso è stata progettata per l'aspirazione di polveri asciutte e corpi solidi di piccole dimensioni nelle normali condizioni di uso interno domestico civile e professionale.

Il sistema di aspirapolvere centralizzato, di cui la centrale fa parte integrante, è composto da una rete di tubi in PVC posizionati sottotraccia, a parete o nel contro soffitto che si dirama nei locali dell'abitazione. Alla fine dei tubi in PVC sono collocate le prese o bocchette di aspirazione che hanno integrato il sistema di comando remoto della centrale.



Si consiglia di installare la Centrale Aspirante in un locale protetto (per esempio cantina, box, ecc) comunque in un luogo riparato dalla pioggia, dall'eccessiva umidità e dagli sbalzi termici.

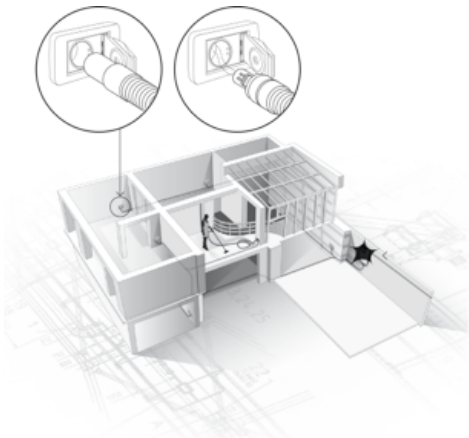

. operatin instruction

The CSD you are using was designed to intake dry dust and solid particles in normal conditions of private household and professional purposes.

The central vacuum cleaner system, of which the CSD is one of the components, is composed of a number of PVC tubes installed into chase, in the walls or in the false ceiling of the house. Suction openings are placed at the end of the tubes: they integrate the CSD remote control.



You are advised to install the CSD in a protected room (e.g.: cellar, box, and so on) or in a place protected from the rain, moisture and dampness and from sudden changes of temperature.

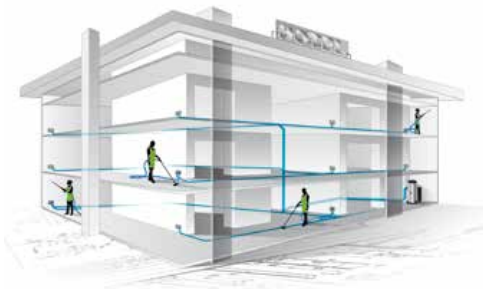

. dati di identificazione

La Centrale Aspirante è dotata di una targa riportante i dati costruttivi che è necessario indicare ogni qualvolta si desidera avere informazioni, assistenza tecnica o pezzi di ricambio.

La targa riporta:

- Nome costruttore, - Modello dell'aspiratore, - Tensione e frequenza di funzionamento, - Potenza nominale e massima installata, - Marcatura di conformità CE

. Identification data

The CSD is endowed with a plate indicating manufacturing data; it is necessary to quote these data whenever information, service or spare parts are required.

The plate indicates:

- Manufacturer's name, Model of suction device, Voltage and working frequency, Rated and maximum output installed, CE Conformity mark

CODICE / MODELLO	CT055E / I.ONE.2	CT045 / I.ONE.1	CM025 / I.ONE
KW MAX	1,5 - 5,5	3	2,2
VOLT	380-400	380-400	220
AIR-FLOW MAX	500	350	350
MBAR	300	300	230
IP	54	54	54
TANK - lt	70	70	70
FILTER	polyester	polyester	polyester
FILTER CLEANING	manual	manual	manual
h - mm	1340	1340	1340
p - mm	1080	1080	1080
L - mm	620	620	620
LINE IN - mm	63	63	63
LINE OUT - mm	63	63	63
n° operatori	2	1	1
CONTROLLI	inverter	-	-

. Dati di fabbricazione
. Manufacturing data

- 1) Manopola pulizia filtro / Handle filter cleaning
- 2) Filtro / Filter
- 3) Turbina / Turbine
- 4) Maniglia sgancio contenitore polveri / Tank releasing handle
- 5) Tendisacco pneumatico / Dust bag compensator
- 6) Contenitore polveri con ruote / Tank pivoting wheels
- 7) In
- 8) Out
- 9) Interruttore generale / Main switch

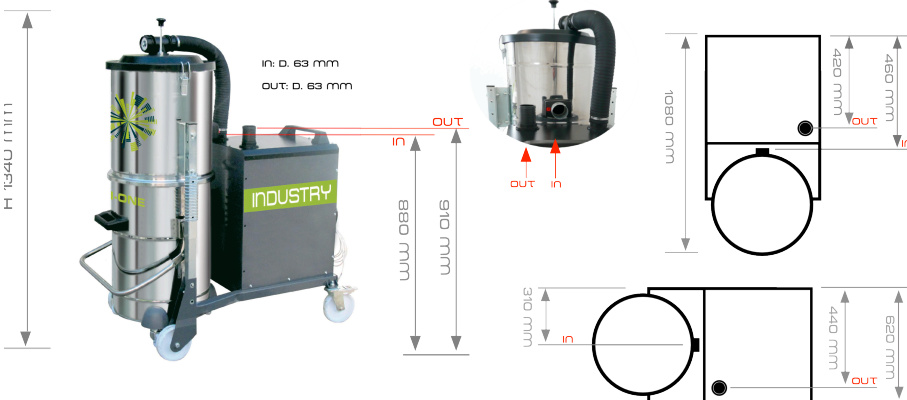

. installazione



L'installazione deve essere sempre eseguita da personale qualificato che dovrà valutare la migliore collocazione e l'idoneità del sistema di tubazioni (aspirazione e scarico dell'aria), ed elettrico.

. consegna e movimentazione

La Centrale Aspirante viene consegnata in un idoneo imballo in cartone. Alla consegna è indispensabile controllare che l'imballo sia perfettamente integro e che non presenti danneggiamenti da trasporto. In caso contrario sporgere immediatamente reclamo al trasportatore.

Non far utilizzare o usare per gioco da bambini i materiali impiegati per l'imballo.

Pericolo di soffocamento per la presenza di sacchetti in cellophane. Smaltire l'imballo secondo le istruzioni locali. Tutti i materiali dell'imballo sono riciclabili.

. collegamento alla rete elettrica



Accertarsi che la tensione di rete presente nella presa di alimentazione corrisponda a quella riportata nell'etichetta e che la linea elettrica sia idonea a supportarne la potenza richiesta.

La rete elettrica dedicata alla Centrale deve essere sempre protetta da un opportuno dispositivo di protezione (p.es. interruttore magneto-termico)

ATTENZIONE:

La spina di alimentazione della Centrale Aspirante deve essere accessibile facilmente per poter intervenire in caso di manutenzione o necessità.

Se il cavo di alimentazione danneggiato, esso deve essere sostituito tassativamente dal costruttore o dal centro assistenza autorizzato, in modo da prevenire ogni rischio.

Comunque, la valutazione circa i dispositivi di protezione delle linee che alimentano la centrale, sarà fatta dall'installatore specializzato.

Collegamenti elettrici:



principale.

- Collegare il cavo a 5 fili (3.fasi/neutralo +terra) o il cavo a tre fili (fase singola, neutro, terra) o la spina all'interruttore principale.
- Collegare il cavo di controllo remoto da 24V alle prese aspiranti.
- Premere il tasto ON sull'interruttore

. installing



Installing operations must be carried out by qualified personnel, that will choose the location and check whether the pipes (air intake and exhaust) and the electric system are suitable.

. delivery and handling

The CSD is delivered in an appropriate carton. When delivered, it is necessary to check that the packaging isn't damaged due to transportation. If this is not the case, you are kindly requested to immediately make a complaint to the transport company.

Packaging materials are not suitable for children and may not be used as toys. Choking danger because of cellophane bags.

Dispose of packaging materials according to local laws. All packaging materials can be recycled.

. connecting to the electric system



Check that the voltage in the power supply socket corresponds to the voltage on the plate and that the electric system supports the required power.

The electric system for the CSD must always be protected by a suitable device such as a magneto-thermal switch.

ATTENTION:

The feeding plug of the vacuum plant must be easily reached in order to intervene in case of maintenance or others needs.

Should the cable be damaged it must be exclusively replaced by the manufacturer or by an authorised assistance centre, in order to prevent any risk.

A qualified installer will check the protection device of the electric system supplying the CSD.

Electrical connections:

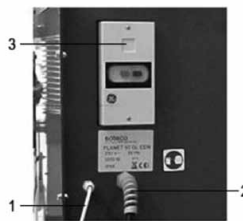

switch.

- Connect the 5 wires cable (3.ph./Neutral +.earth) or 3 wires cable (Single phase, neutral, earth). To the main switch
- Connect.24.V remote control wire to inlet valves
- Press the ON button on the main

. utilizzo

Dopo aver collegato la rete di tubazioni, la spina alla rete elettrica ed il cavo del comando remoto dell'impianto (bocchette di aspirazione), la Centrale Aspirante è pronta per l'utilizzo. L'indicatore (1) di presenza rete elettrica deve essere illuminato e l'indicatore di stato (2) deve essere spento.

AVVIAMENTO ED ARRESTO

Nel locale da pulire, montare l'accessorio più idoneo per la pulizia e collegare l'altra estremità del tubo di aspirazione alla bocchetta predisposta. Automaticamente la centrale aspirante si accende. In questo modo l'indicatore (2) è acceso.

Al termine del lavoro togliere il tubo dalla bocchetta di aspirazione, in questo modo la Centrale Aspirante si spegne automaticamente.



SE L'ASPIRAZIONE AL TUBO FLESSIBILE VIENE A MANCARE IMPROVVISAMENTE, SIGNIFICA CHE LA CENTRALE HA SMESSO DI FUNZIONARE PER UN ALLARME.

IN QUESTO CASO, STACCARE IL TUBO DI ASPIRAZIONE FLESSIBILE DALLA BOCCHETTA E RECARSI NEL LOCALE DOVE È INSTALLATA LA CENTRALE ASPIRANTE PER VERIFICARE SUL PANNELLO COMANDI COSA È EVIDENZIATO COME ALLARME.

. manutenzione periodica



OGNI INTERVENTO DI MANUTENZIONE DEVE ESSERE FATTO CON LA SPINA DELLA CENTRALE ASPIRANTE STACCATO DALLA RETE DI ALIMENTAZIONE ELETTRICA.

Un buon uso ed una buona manutenzione della Centrale Aspirante, ne garantiscono nel tempo la sicurezza, l'efficienza ed il valore.

Le sole operazioni di manutenzione permesse all'utente sono relative alla regolare pulizia della cartuccia filtro, svuotamento del fusto contenitore polvere e pulizia esterna della centrale.

Gli interventi di manutenzione sono indicati dagli indicatori luminosi nel pannello frontale.

E' permessa alla libera iniziativa dell'utilizzatore rendere questi interventi pi frequenti.

Il gruppo motore esente dalle normali manutenzioni periodiche. In caso di malfunzionamento da richiedere l'intervento dell'assistenza tecnica specializzata.



Non gettare elettrodomestici dismessi tra i rifiuti domestici! Conformemente alla norma della direttiva CE 2002/96 sui rifiuti di apparecchiature elettriche ed elettroniche (RAEE) ed all'attuazione del recepimento nel diritto nazionale, gli elettrodomestici diventati inservibili devono essere raccolti separatamente ed essere inviati ad una riutilizzo ecologica.

. USE

After connecting the pipes, the electric system plug and the remote control cable (suction openings), the CSD is ready to operate.

The electric system LED (1) must be on and the state LED (2) must be off.

START AND STOP

Install the most suitable cleaning tool and connect one end of the suction pipe to the opening. The CSD will start automatically. The LED (2) is on.

After finishing, remove the pipe from the suction opening: the CSD will automatically stop.



IN CASE THE HOSE SUDDENLY STOPS INTAKING AIR, IT MEANS THAT THE CSD HAS STOPPED DUE TO AN ALARM. REMOVE THE SUCTION HOSE FROM THE OPENING AND CHECK THE CONTROL PANEL TO VERIFY WHAT KIND OF ALARM IS OPERATING.

. scheduled maintenance



WHEN CARRYING OUT MAINTENANCE OPERATIONS THE CSD MUST BE UNPLUGGED.

Regular use and maintenance of the CSD ensure safety, effectiveness and good performances.

The user is only allowed to perform the following maintenance operations: cleaning the filtering cartridge, emptying the dust tank and cleaning the CSD externally. Maintenance operations are indicated by the LEDs in the front panel.

Users are allowed to perform maintenance operations as often as they wish.

The motor are not included in the scheduled maintenance.

In case of defective functioning, call in specialized service.



Do not dispose of power tools into household waste! According to the European Directive 2002/96/EC on waste electrical and electronic equipment and its incorporation into national law, power tools that are no longer suitable for use must be separately collected and sent for recovery in an environmental- friendly manner.

Svuotamento del serbatoio

(SP160A, SP090A, SP090)

Quando il contenitore delle polveri raggiunge la capacità massima, deve essere svuotato

Sollevarre la maniglia di sgancio in questo modo in bidone poggierà per terra sulle proprie ruote, svuotare il contenuto e, effettuando l'operazione inversa, rimettere il bidone nella posizione originaria.

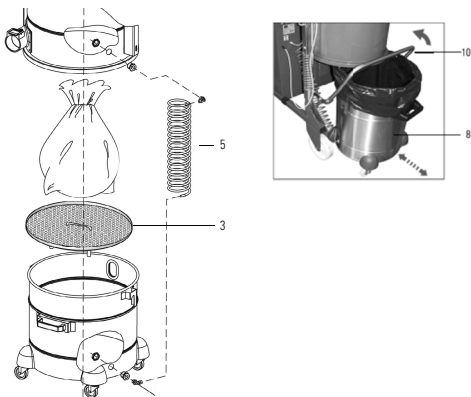

Tank emptying

(SP160A, SP090A, SP090)

When the waste container has reached its maximum capacity, it must be emptied.

Lift the release handle in this way the drum will rest on its wheels on the ground, empty the contents and, with the reverse operation, return the drum to its original position

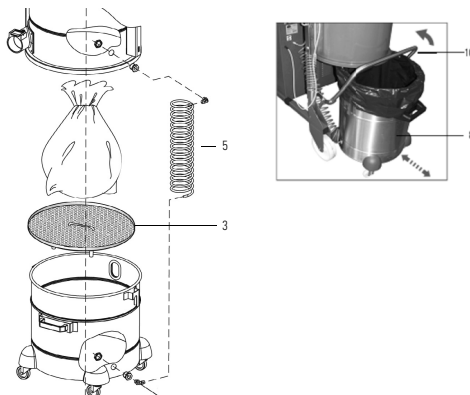

Controllo condizioni unità filtrante

(SP160A, SP090A, SP090)

- Verificare che il filtro sia pulito, altrimenti rimuovere la polvere.
- Il filtro non deve presentare fori o lacerazioni; altrimenti va sostituito.

Check the condition of the filter unit

(SP160A, SP090A, SP090)

- The filter must be clean otherwise you must remove the dust.
- The filter unit that must not feature holes or lacerations in this case you must replace it



GARANZIA

Questo prodotto garantito da eventuali difetti di materiali o di fabbricazione per la durata di DUE ANNI a partire dalla data di acquisto.

CONDIZIONI DI GARANZIA

*La presente garanzia valida in tutti i Paesi membri dell'Unione Europea.

*La richiesta di intervento in garanzia dovrà essere inoltrata entro due mesi dalla data di rilevazione del difetto. La data di rilevazione dovrà essere compresa nei due anni di validità della garanzia.

*Per la richiesta di intervento in garanzia si dovrà utilizzare il seguente modulo, compilato in ogni sua parte, con allegata copia della fattura di acquisto o scontrino fiscale, consegnandolo assieme all'apparecchio al rivenditore presso il quale stato acquistato.

SONO ESCLUSI DALLA GARANZIA

*Interventi di manutenzione periodica.

*Interventi di sostituzione delle parti soggette a normale usura.

*Danni derivanti da uso improprio o dall'inosservanza delle istruzioni contenute nel manuale.

*Interventi di riparazione già effettuati senza autorizzazione.

*Danni derivanti da eventi fortuiti quali incendi o allagamenti.

WARRANTY CONDITIONS

* This warranty is valid in all Countries of the European Union.

* Warranty service must be requested within two months from the date when the defect was found out. This date must fall during the two years of warranty.

* When warranty service is required, please duly fill in the following warranty card attaching your invoice with full purchase details and returning the vacuum cleaner to the dealer

THIS WARRANTY IS NOT VALID FOR

*Scheduled maintenance

*Replacement of worn down parts due to normal use.

*Damages due to improper use or failure to follow the instructions provided for in this the manual.

*Repair by unauthorized personnel

*Damages due to events such as flooding or fire.



certificato di garanzia - warranty certificate - garantie

NOME COGNOME - NAME SURNAME - PRENOM NOM - NAME NACHNAME

INDIRIZZO - ADDRESS - ADRESSE

MODELLO - MODEL - MODELE - MODELL

MATRICOLA - SERIAL NUMBER - NOMBRE DE SERIES - ANZAHL DER IN REIHE

TIMBRO DELLA DITTA INSTALLATRICE - CHACHET DE LA SOCIETE' D'INSTALLATION - STAMP INSTALLING COMPANY

Copia - copy

ENKE SRL

C.DA CHIARAVALLE 25/C 62010 TREIA MC

TEL. +39 0733843518 FAX +39 0733 561316 email: enke@enke.it

www.enke.it

certificato di garanzia - warranty certificate - garantie

NOME COGNOME - NAME SURNAME - PRENOM NOM - NAME NACHNAME

INDIRIZZO - ADRESS - ADRESSE

MODELLO - MODEL - MODELE - MODELL

MATRICOLA - SERIAL NUMBER - NOMBRE DE SERIES - ANZAHL DER IN REIHE

TIMBRO DELLA DITTA INSTALLATRICE - CHACHET DE LA SOCIETE' D'INSTALLATION - STAMP
INSTALLING COMPANY

da compilare e spedire entro 20 giorni - to be completed and sent within 20 days -

ENKE SRL

C.DA CHIARAVALLE 25/C 62010 TREIA MC
TEL. +39 0733843518 FAX +39 0733 561316 email:enke@enke.it
[WWW.ENKE.IT](http://www.enke.it)
